

## Instruktion vid kaminens uppvärmning/eldning

Innan eldning, kontrollera att inga föremål som inte hör hemma där finns i bastun eller innanför ugnens säkerhetsavstånd.

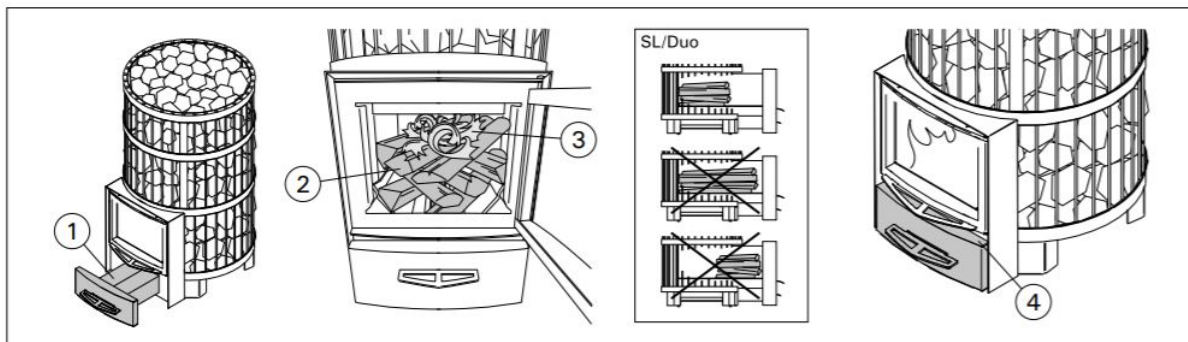

1. Töm asklådan.
2. Stapla veden glest i eldstaden så att förbränningsluften kan cirkulera. Placera större vedträn i botten och mindre ovanpå. Lägg vedträn på rostgallret i bakre delen av eldstaden. Undvik elda vedträn i eldstadsförlängningen. Använd ej för långa vedträn även om dom skulle få plats i eldstaden.
3. Placera tändmaterial ovanpå veden. Tändning ovanifrån orsakar minst utsläpp.
4. Tänd tändmaterialet och stäng luckan. Draget kan justeras genom att öppna eller stänga asklådan. Använd inte ugnen med luckan öppen.
5. **Obs! Handtagen blir heta när bastuugnen eldas. Använd verktyget som medföljer för att öppna och stänga luckan och asklådan.**
6. Vid uppvärmning av ugnen är det lämpligt att först låta asklådan vara något öppen. Detta säkerställer att det börjar brinna som det skall.
  - a. För starkt drag gör att bastuugnen hela stomme blir rödglödgd, vilket förkortar ugnens livslängd betydligt.
  - b. Under bastubad och när bastun redan är uppvärmd kan asklådan stängas för att hålla elden nere och minska vedförbrukningen.
7. När bastustenarna börjar ånga efter ca 40 minuters eldning när du häller vatten på stenarna börjar du basta. Ångan gör att det känns varmt redan vid 45 grader. Fortsätt att hälla vatten regelbundet. (Det är viktigt då detta är en våtbastu och inte en vanlig torrbastu)
8. Fortsätt sedan att elda för att inte stenarna ska svalna när du häller på vatten. Lägg på mera ved i eldstaden när glöden börjar falna. För att upprätthålla bastubadtemperaturen räcker det med ett par vedträn åt gången.
9. **Kasta badvatten endast på stenarna. Ej på heta stålytor**



### OBS!

Om bastuugnen värms upp för mycket kan det medföra brandrisk. Som tumregel kan sägas att en temperatur på **mer än 90 °C i bastun är för mycket.**

*Njut!*